

CARATTERISTICHE ELETTRICHE NOMINALI DEL QUADRO

NUMERO IDENTIFICATIVO	-
NORMA DI RIFERIMENTO	CEI EN 62271-200
TENSIONE NOMINALE (Ur)	24kV
TENSIONE DI ESERCIZIO	...kV
FREQUENZA NOMINALE (fr)	50Hz
TENSIONE DI TENUTA NOMINALE A IMPULSO ATMOSFERICO (Up)	125kV
TENSIONE DI TENUTA NOMINALE A FREQUENZA DI ESERCIZIO (Ud)	50kV
CORRENTE TERMICA NOMINALE (Ir)	630A
CORRENTE DI BREVE DURATA NOMINALE (Ik)	16kA
CORRENTE DI PICCO NOMINALE (Ip)	40kA
DURATA NOMINALE DI CORTO CIRCUITO (tk)	1s
TENSIONE NOMINALE CIRCUITI AUSILIARI	-

CARATTERISTICHE COSTRUTTIVE DEL QUADRO

GRADO DI PROTEZIONE ESTERNO SCOMPARTI	IP3X
GRADO DI PROTEZIONE INTERNO SCOMPARTI	IP2X
COLORE VERNICIATURA	RAL 7030 BUCCIATO
COMANDI E SEGNALAZIONI	1.5mmmq
AMPEROMETRICHE	2x2.5mmmq SCHERM.
VOLTMETRICHE	1.5mmmq NERO

Ø = MORSETTO SCOMPARTO
 = MORSETTO CORTOCIRCUITABILE
 ● = MORSETTO APPARECCHIATURA

ELENCO FOGLI

N. FOGLIO	DESCRIZIONE	POS.	REV.	DATA	REV.
1	DATI TECNICI	-	00	-	-
2	FRONTE QUADRO PLANIMETRIA	-	00	-	-
2A	VISTA LATERALE	-	00	-	-
3	LAMIERE DI CHIUSURA	-	00	-	-
4	SCHEMA UNIFILARE	-	00	-	-
5	SCHEMA AUSILIARI E MORSETTIERA CELLA A/S-TV	-	00	-	-

REV.	DATA	EMMISSIONE	MOTIVO MODIFICA	PREPARATO DA	RESSI E	APPROVATO DA	TMI G.
00	-	-	-	-	-	-	-
01	-	-	-	-	-	-	-
02	-	-	-	-	-	-	-
03	-	-	-	-	-	-	-
04	-	-	-	-	-	-	-



DUE-DI
ELETTRONICA

di Defini Roberto
Via Cavigli 46 - 47853 FERRICIA (RN)

CELLA MISURE

COMMITTENTE: -

CONFERMA D'ORDINE: -

DATA: -

GRAFICO: -

DATI TECNICI: -

DISEGNO: -

FOGLI: 6

FILE: -.dwg

FOGLIO: 1

Disegno di proprietà DUE-DI ELETTRONICA di Defini Roberto, Via Cavigli 46 - 47853 FERRICIA (RN) - tel. 0541927188 fax 0541927282. La DUE-DI ELETTRONICA tutela i propri diritti in sede civile e penale a termini di legge.

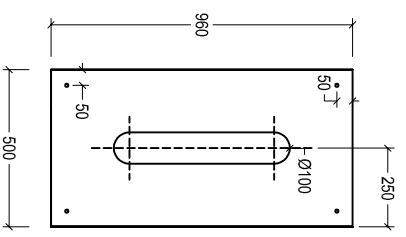
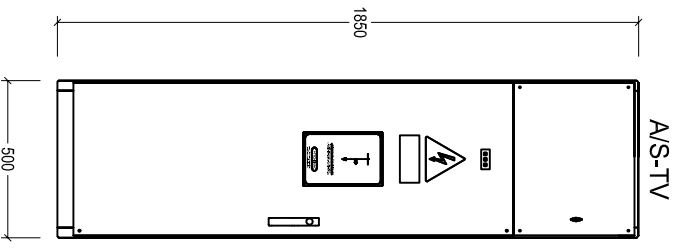

REV.	DATA	MOTIVO MODIFICA	PREPARIATO DA	APPROVATO DA
00	-	EMISSIONE		
01	-			
02	-			
03	-			
04	-			

 <p>DUE-DI Elettrotecnica di Defini Roberto</p> <p>Via Cavigli 46 - 47853 FERRICIA (RN) Disegno di proprietà DUE-DI Elettrotecnica di Defini Roberto, Via Cavigli 46 - 47853 FERRICIA (RN) - tel. 0541927188 fax 0541927282. La DUE-DI Elettrotecnica tutela i propri diritti in sede civile e penale e termini di Legge.</p>	CELLA MISURE		GRAFICO FRONTE QUADRO PLANIMETRIA
	COMMITTENTE	CONFERMA D'ORDINE	
DISEGNO : -		FOGLI : 6	FILE : -.dwg
			FOGLIO : 2

VISTA LATERALE ESECUZIONE STANDARD

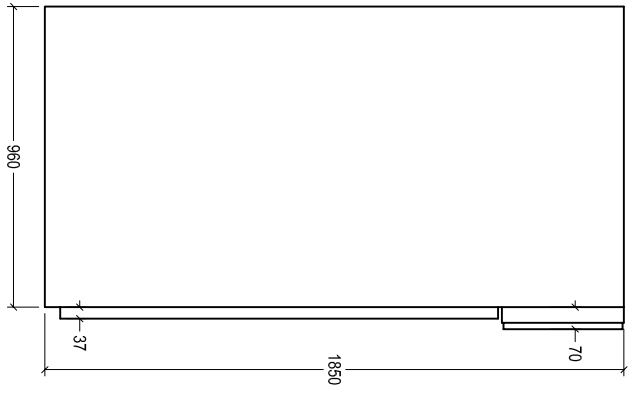

A B C D E F G

REV.	DATA	MOTIVO MODIFICA	PREPARIATO DA	REVISI E	APPROVATO DA	T.M.N. G.
00	-	EMMISSIONE				
01	-					
02	-					
03	-					
04	-					

 <p>DUE-DI ELETTRONICA di Defini Roberto Via Crispi 46 - 47853 PERICARA (RN)</p>	CELLA MISURE	
	COMMITTENTE	CONFERMA D'ORDINE : -
DATA : -		GRAFICO
VISTA LATERALE		FOGLI : 6
FILE : -.dwg		FOGLIO : 2A

Disegno di proprietà DUE-DI ELETTRONICA di Defini Roberto, Via Crispi 46 - 47853 PERICARA (RN) - tel. 0541927188 fax 0541927282. La DUE-DI ELETTRONICA tutela i propri diritti in sede civile e penale e termini di Legge.

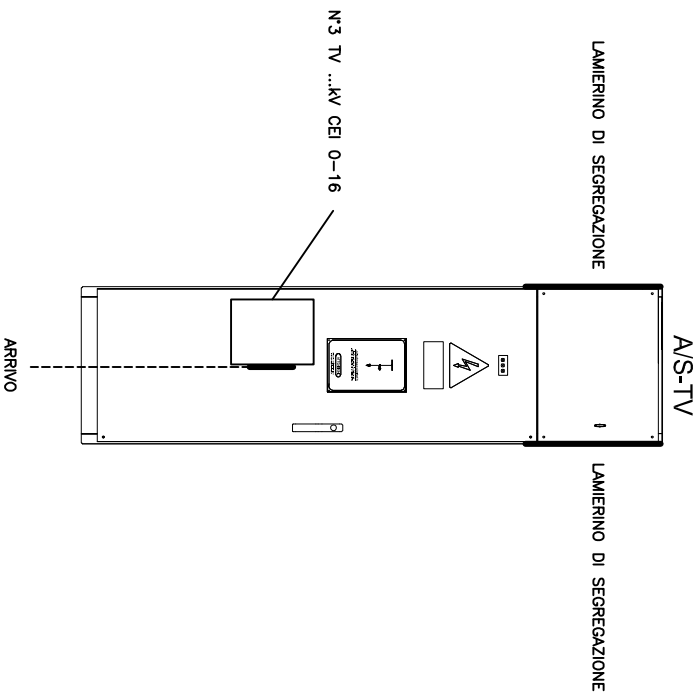

REV.	DATA	MOTIVO MODIFICA	PREPARIATO DA	APPROVATO DA
00	-	EMMISSIONE		
01	-			
02	-			
03	-			
04	-			

<p>DUE-DI ELETTRONICA</p> <p>di Defini Roberto Via Crispi 46 - 47853 PERICARA (RN)</p> <p>Disegno di proprietà DUE-DI ELETTRONICA di Defini Roberto, Via Crispi 46 - 47853 PERICARA (RN) - tel. 0541927188 fax 0541927282. La DUE-DI ELETTRONICA tutela i propri diritti in sede civile e penale e termini di Legge.</p>	CELLA MISURE	
	COMMITTENTE	CONFERMA D'ORDINE
GRAFICO	LAMIERE DI CHIUSURA	FILE
FOGLI : 6		FOGLIO : 3

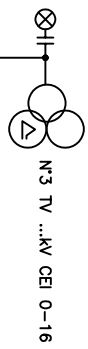
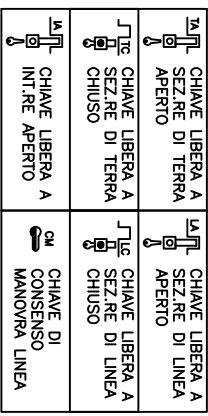

ACCOPLIAMENTO CHIAVI
XXXXX - XXXXX
CHIAVI DISPONIBILI
XXXXX

SCOMPARTO TIPO	POSIZIONE	A/S-TV	MISURE																
DENOMINAZIONE																			
INTERRUTTORE	TIPO																		
	MATRICOLO																		
	TENSIONE NOMINALE																		
	CORRENTE NOMINALE																		
	POTERE DI INTERRUZIONE																		
	TIPO																		
	MATRICOLO																		
	TENSIONE NOMINALE																		
	CORRENTE NOMINALE																		
	CORRENTE DI BREVE DURATA																		
	TAGLIA																		
FUSIBILI	TIPO																		
	MATRICOLO																		
	FUNZIONE																		
RELE' DI PROTEZIONE	TIPO																		
	F.S.																		
	F.S.																		
VOLTIMETRO	TIPO																		
AMPEROMETRO	TIPO																		
	F.S.																		
	F.S.																		
COMMUT. VOLTIMETRICO	TIPO																		
COMMUT. AMPEROMETRICO	TIPO																		
TRASF. VOLTIMETRICO	TIPO																		
	TAGLIA																		
TRASF. AMPEROMETRICO	TIPO																		
	TAGLIA																		
TRASF. TOROIDALE	TIPO																		
	TAGLIA																		

REV.	DATA	EMISSIONE	MOTIVO MODIFICA	PREPARATO DA	ROSSI E	APPROVATO DA	T.M. G.
00							
01							
02							
03							
04							

DUE-DI
 di Defini Roberto
 ELETTRICITÀ
 Via Cavigli 46 - 47853 PERUCIA (PV)
 CONFERMA D'ORDINE : -
 DATA : -
 DISEGNO : -
 FOGLI : 6
 SCHEMA UNIFILARE
 FILE : -dwg
 FOGLIO : 4

TV FTM DT20
R3/100;R3-100;3
 10VA cl. 0,5
 50VA cl. 0,5-3P

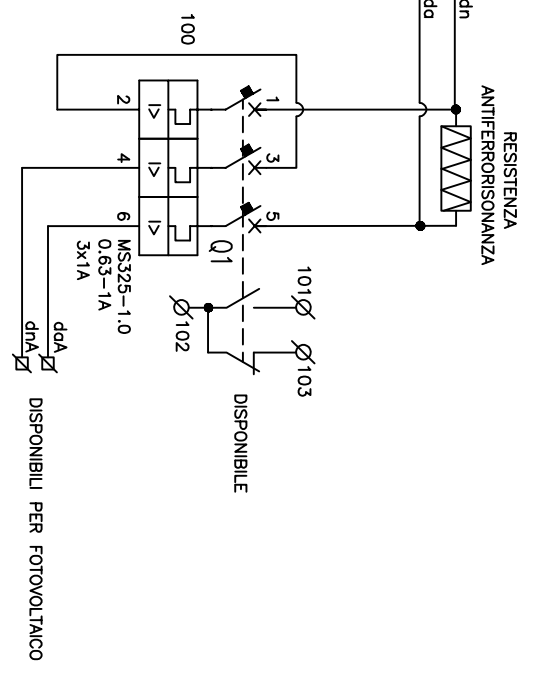
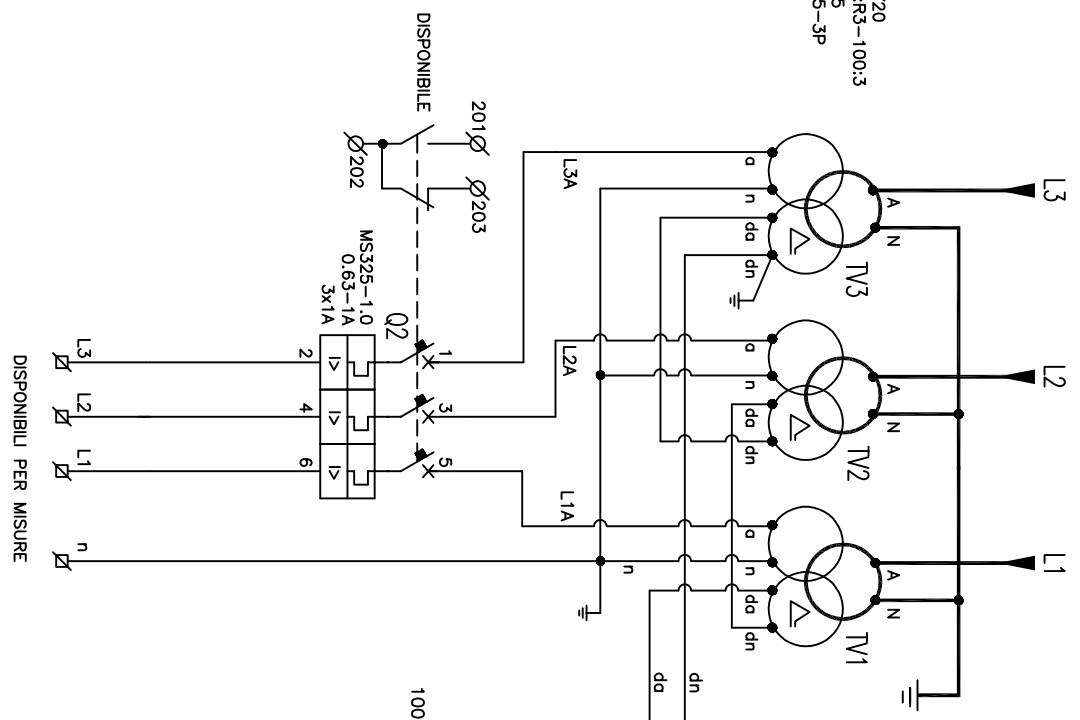

MORSETTIERA
 CASSONETTO

daA	
dnA	
Q1	
101	
102	
103	

L1	
L2	
L3	
n	
Q2	
201	
202	
203	

REV.	DATA	MOTIVO MODIFICA	PREPARATO DA	ROSSI E	APPROVATO DA	T.M. G.
00	-	EMISSIONE				
01	-					
02	-					
03	-					
04	-					

DUe·DI
 ELETTRONICA
 di Defini Roberto
 Via Crispi 46 - 47853 FERRICIA (RN)
 Disegno di proprietà DUe·DI ELETTRONICA di Defini Roberto, Via Crispi 46 - 47853 FERRICIA (RN) - tel. 0541927188 fax 0541927282

CELLA MISURE	COMMITTENTE	CONFERMA D'ORDINE	DATA

GRAFICO	SCHEMA AUSILIARI E MORSETTIERA	FILE	FOGLIO
	CELLA A/S-TV	:-.dwg	: 5
FOGLI			
: 6			